

CARKU®

MigOwatt

Инструкция по эксплуатации на
Многофункциональное
пуско-зарядное устройство CARKU®



Model: E-POWER-43



Защита от
перезаряда



Защита от
переразряда



Защита от
переполосовки



Защита от
короткого
замыкания



Защита от
обратного тока
после запуска
TC

Соответствует стандарту : GB/T 18287-2000

Гарантийный талон

Покупателю данной продукции предоставляется гарантия 12 месяцев со дня покупки.

Уважаемый покупатель!

Прием товара на гарантийное обслуживание осуществляется только при наличии данного гарантийного талона, оформленного надлежащим образом и документов, подтверждающих факт покупки (товарный чек, кассовый чек).

Производитель гарантирует исправную работу устройства в течении 12 месяцев со дня покупки, при условии соблюдения инструкции эксплуатации.

Условия гарантии:

- Гарантия действует в случае если изделие будет признано неисправным по вине производителя.
- Гарантийные обязательства не распространяются на неисправности возникшие в результате операционных ошибок, вызвавших повреждения изделия.
- Гарантийные обязательства не распространяются на изделие при наличии признаков ремонта неуполномоченными лицами.
- Изделие снимается с гарантии в случае нарушении сохранности гарантийных пломб.

Наша компания представляет услугу послегарантийного ремонта.

Серийный номер	Дата продажи
Фирма продавец	Подпись продавца
Товар принят без механических повреждений и проверен в присутствии покупателя. С условиями гарантии согласен.	
Подпись покупателя	

БУДЬТЕ ВНИМАТЕЛЬНЫ

1. Устройство предназначено только для транспортных средств с напряжением бортовой сети 12В
2. Устройство нельзя использовать вместо штатного аккумулятора
3. Устройство нельзя использовать для зарядки аккумулятора
4. Никогда не располагайте устройство поверх аккумулятора
5. Убедитесь, что силовые зажимы пускового устройства плотно подсоединены к аккумулятору, если в месте соединения присутствует ржавчина или грязь, ее обязательно нужно удалить, тк двигатель может не запуститься.
7. Не трогайте разъемы устройства руками
8. Не допускайте попадание посторонних предметов в разъемы устройства
9. Не допускайте попадания в устройство воды, не храните и не используйте устройство при высокой влажности
10. Не пользуйтесь устройством вблизи легковоспламеняющихся жидкостей и газов.
11. Во избежании поражения электрическим током, ни в коем случае не разбирайте пусковое устройство и не модифицируйте его. Гарантия не распространяется, если обнаружены следы вскрытия корпуса.
12. Устройство нельзя использовать, если в штатном аккумуляторе присутствует лед.
13. Не используйте устройство, если оно было повреждено в результате ударов или падений.
14. Храните устройство в сухом и прохладном месте. Запрещается хранить устройство более 10 дней при температуре выше 50С, в жаркий период времени на открытом солнце, машине или в теплом помещении.
15. При запуске двигателя автомобиля убедитесь , что синий штекер силовых зажимов плотно подсоединен к разъему пускового устройства. Плохое соединение может привести к тому, что двигатель не запустится, а место неплотного соединения оплавится .
16. **Некоторые телефоны, планшетные компьютеры и т.д возможно зарядить, используя только оригинальный кабель.**

ГАРАНТИЯ НЕ РАСПРОСТРАНЯЕТСЯ:

1. Отсутствие гарантийного талона на момент сдачи изделия в ремонт, неправильное, неполное заполнение или наличие исправлений не завизированных продавцом в гарантийном талоне. Отсутствие подписи Покупателя в гарантийном талоне.
2. Удален, неразборчив или изменен серийный номер на изделии.
3. Не соблюдение пользователем предписанной инструкции по эксплуатации и использование изделия не по назначению.
4. При повреждении изделия, возникшем в результате климатических явлений или природных катаклизмов, неправильной или небрежной транспортировкой, не соблюдении правил эксплуатации, неправильного хранения, небрежного обращения, механического или химического воздействия, применения некачественных или не соответствующих указанным в сопроводительной документации эксплуатационных и расходных материалов.
5. При ухудшении технических характеристик изделия, являющемся следствием его естественного износа, в том числе из-за применения некачественных или не соответствующих указанным в сопроводительной документации расходных материалов, интенсивного использования, перегрузки, и т. ч. изделий любительского класса в коммерческих (профессиональных) целях, несвоевременного или некачественного обслуживания, независимо от количества отработанных часов и сроков службы изделия.
6. Предыдущий ремонт или обслуживание изделия выполнено ненадлежащим образом, либо не уполномоченными на это лицами, отсутствует отметка в талоне гарантийного ремонта. Наличие в изделии следов разборки или других, непредусмотренных документацией, вмешательства в его конструкцию, а так же при нарушении заводских регулировок. Использование не оригинальных запасных частей и оснастки производителя. Предоставление изделия в разобранном виде. Модификация изделия любым способом.
7. В случае несвоевременного извещения о выявленных неисправностях, фирма Продавец оставляет за собой право отказать полностью или частично от удовлетворения предъявляемых претензий (ст. 483 ГК РФ)

Ответственность по настоящей гарантии ограничивается указанными в настоящем документе обязательствами, если иное не определено законом.

Для решения вопросов по гарантийной ответственности приобретаемого товара, который является сложным техническим изделием, Покупатель первоначально обращается к фирме продавцу указанному в гарантийном талоне.

Ответственность за ущерб, причиненный в следствии не соблюдения данной инструкции, возлагается на покупателя в полном объеме.

1. Технические данные

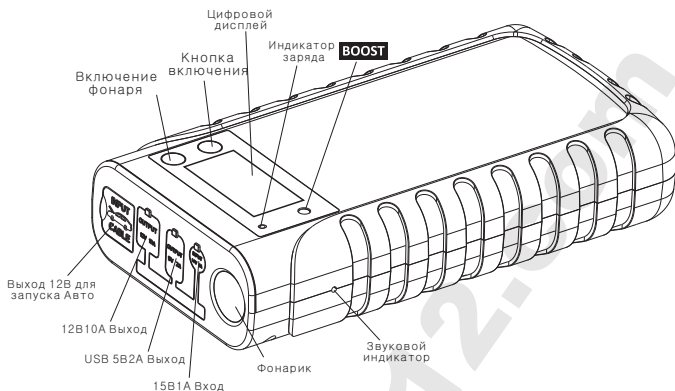

Внутренняя батарея

Батарея: Li-Po (Литий-полимерная)

Емкость: 15000 мАч, 55,5 Вт/ч

Пусковой ток: 500А

Время полного заряда: 4-5 часов

Выходные разъемы:

Выход 12В для запуска транспортных средств

Выход 12В 10А для подключения устройств с напряжением 12В

(автомобильный холодильник и др.)

Выход USB 5В2А для подключения устройств с напряжением питания 5В(сотовый телефон, Mp3 плеер и др.)

Входные разъемы

Входной разъем 15В1А для заряда встроенной батареи. Так же в комплект входят сетевой и автомобильный адаптер питания

Основные характеристики

Вес: 590гр.

Размеры: 180*94*102мм

Допустимый диапазон температур: от -30С до +60С

Фонарь

Светодиодный фонарь

2. Инструкция по эксплуатации

2.1. Контроль уровня заряда встроенной батареи

Нажмите кнопку включения , на дисплее отразится уровень заряда батареи в процентах

Если уровень заряда будет ниже 20%, загорится индикатор **“НИЗКИЙ ЗАРЯД/СРОЧНО ЗАРЯДИТЬ”**

Зарядите устройство немедленно.

Важно! Во время зарядки на дисплее будет отображаться процесс заряда батареи. Когда уровень заряда будет равен 100%, - батарея полностью заряжена



2.2 Зарядка встроенной батареи пускового устройства



Используйте только оригинальный адаптер питания. Использование других подобных адаптеров может привести к поломке и прекращению гарантийного обслуживания.

1. Подключите адаптер питания 220В входящий в комплект поставки устройства, к входному разъему 15B1A.
2. Подключите адаптер питания к розетке 220В
3. Красный индикатор рядом с дисплеем начнет гореть и на дисплее появится надпись **“ЗАРЯЖАЕТСЯ БАТАРЕЯ”**.
4. Когда на дисплее будет отображаться 100%, батарея полностью заряжена.
5. Когда устройство полностью заряжено, отключите адаптер питание от розетки, а затем отключите от устройства

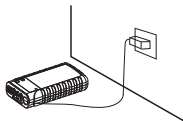

зарядка встроенной батареи от автомобильного прикуривателя

1. Убедитесь, что автомобиль запущен. Подключите адаптер питания 12В к входному разъему 15B1A
2. Подключите адаптер питания к автомобильному прикуривателю
3. Красный индикатор рядом с дисплеем начнет гореть и на дисплее появится надпись **“ЗАРЯЖАЕТСЯ БАТАРЕЯ”**.
4. Когда на дисплее будет отображаться 100%, батарея полностью заряжена.
5. Когда устройство полностью заряжено, отключите адаптер питание от автомобильного прикуривателя, а затем отключите от устройства.



Важно! Отключите устройство от розетки прикуривателя, если двигатель не запущен

2.3 Запуск двигателя

Использование устройства для запуска двигателя автомобиля, должно строго соответствовать объему автомобиля: **Бензиновый (не более 7л.), дизельный (не более 3,5 л.)**.

ЗАПРЕЩЕНО использовать устройство, если оно находится в процессе зарядки
ЗАПРЕЩЕНО использовать устройство без штатного аккумулятора

- Нажмите . Проверьте уровень заряда встроенной батареи.
- Поверните ключ зажигания в положение выключено (OFF)

Важно! Убедитесь, что все электроприборы автомобиля выключены. (печка, радио, фары)

- Подключите силовые зажимы к выходу 12В для запуска автомобиля

 Убедитесь, что синий штекер силовых зажимов плотно и до упора подсоединен к разъему пускового устройства. Плохое соединение может привести к тому, что что двигатель не запустится, а место неплотного соединения оплавится.

- Подключите красный зажим “+” к положительному полюсу аккумулятора, затем подключите черный зажим “-” к отрицательному полюсу аккумулятора. Запуск двигателя без штатного аккумулятора ЗАПРЕЩЕН! Соблюдайте полярность!

- Проверьте дисплей:

1) После правильного подключения убедитесь что на дисплее горит **“ЗАПУСК ТС РАЗРЕШЕН”**(устройство готово к запуску).

2) Когда на дисплее горит надпись **“КОРОТКОЕ ЗАМЫКАНИЕ, ПРОВЕРИТЬ КОНТАКТЫ”** и вы слышите звуковой сигнал. Отключите устройство, проверьте все контакты и убедитесь, что клеммы аккумулятора затянуты, силовые зажимы плотно прилегают к клеммам аккумулятора, а синий штекер силовых зажимов плотно и до упора подключен к устройству.

3) Если раздается звуковой сигнал и на дисплее горит надпись **“ПЕРЕПОЛЮСОВКА”**. Отключите устройство и поменяйте клеммы в соответствии с данной инструкцией.

4) Если на дисплее горит надпись **“НИЗКИЙ ЗАРЯД. СРОЧНО ЗАРЯДИТЬ”**. Немедленно зарядите устройство.

5) Если на дисплее горит надпись **“НАЖАТЬ BOOST”**, это говорит о том, что напряжение сети Вашего автомобиля меньше чем 8В, либо устройство не распознает Ваш аккумулятор. Убедитесь, что зажимы подключены правильно и нажмите кнопку “BOOST”

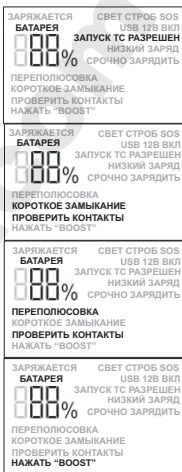

- Запуск двигателя разрешен, когда отображается **“ЗАПУСК ТС РАЗРЕШЕН”**

Запуск двигателя автомобиля и других транспортных средств, производите в соответствии с рекомендациями завода изготовителя. Опыт показывает, если двигатель автомобиля не запустился после 3-5 секнд работы стартера, то надо сделать паузу не менее 1 минуты, а затем повторить запуск.

- Не производите более 3-х попыток запуска, это может привести к поломке пускового устройства. Проверьте Ваш автомобиль в автомастерской.

- После запуска двигателя, отсоедините силовые зажимы от аккумулятора, сначала отрицательный черный “-”, затем положительный красный “+”.

Рекомендуем заряжать устройство после каждого использования

2.4. Использование устройства для зарядки других автомобильных потребителей с напряжением 12В (автомобильный холодильник, компрессор и тд.).

1. Соедините адаптер прикуривателя с устройством (разъемом 12В10А)

2. Подключите потребитель 12В к адаптеру прикуривателя

3. Нажмите кнопку включения 

Запрещено использовать устройство, когда заряжается внутренняя батарея

Запрещено использовать устройство, когда горит индикатор **“НИЗКИЙ ЗАРЯД”**





ВАЖНО: Обратитесь к разделу “Устранению неисправностей”, если сработала защита во время использования устройства.

2.5 Использование устройства, как резервный источник энергии для зарядки различных потребителей 5B2A.

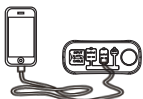
1. Включите устройство нажав кнопку . Надпись на дисплее “USB ВКЛ”
 2. Для работы с внешними устройствами выберите подходящий штекер зарядки, соедините его с потребителем (телефон, планшетный компьютер и т.д.)
 3. Подключите USB к USB кабель к разъему пускового устройства.
 4. Когда закончите, выключите и отсоедините потребитель.
- ВАЖНО:** В случае возникновения проблем обратитесь к разделу “Устранение неисправностей”





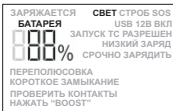

2.6 Использование светодиодного фонаря.

Чтобы включить фонарь, нажмите и удерживайте кнопку  в течении 3 секунд. На дисплее будет отображаться надпись “СВЕТ”. Режим света: постоянный. При помощи одиночных нажатий на кнопку , можно менять режимы фонаря:
- мигающий (аварийный), на дисплее отображается “СТРОБ”
- сигнал “SOS”. На дисплее отображается “SOS”



3. Памятка по тех обслуживанию

-  - После покупки устройства, обязательно зарядите. Заряжайте устройство после каждого использования и каждые 3-6 месяцев.
-  - После использования и перед обслуживанием, обязательно отсоединяйте устройство от питающей сети или от потребителя.
-  - Чтобы удалить грязь, ржавчину и тп с аккумуляторных клемм, используйте специальные жидкости (смазки), щетки и сухую ветошь.
-  - Не вскрывайте пусковое устройство, это может выполнять только квалифицированный персонал гарантийного сервисного центра.

4. Устранение неисправностей

Проблема	Возможные причины	Устранение неисправности
Не работает USB выход	-Устройство выключено -Устройство разряжено -Сработала защита от перегрузки или короткого замыкания	-включите устройство -проверьте уровень заряда батареи и зарядите устройство -отсоедините потребитель от USB выхода и затем нажмите кнопку 
Не работает выход 12В10А	-Устройство выключено -Устройство разряжено -Сработала защита от перегрузки или короткого замыкания	-включите устройство -проверьте уровень заряда батареи и зарядите устройство -отсоедините потребитель от выхода 12В10А, а затем подключите устройство к сети 220В или 12В для активации.
Звуковой сигнал и надпись “переплюсовка”	Силовые зажимы подсоединены к аккумулятору неправильно. Переплюсовка.	Отсоедините устройство и подсоедините зажимы к аккумулятору правильно, на дисплее загорится надпись ЗАПУСК ТС РАЗРЕШЕН .
Звуковой сигнал и надпись “короткое замыкание”	Силовые зажимы подсоединены к аккумулятору неправильно.	Отсоедините устройство и проверьте все соединения. Подсоедините силовые зажимы к аккумулятору правильно, на дисплее загорится надпись “ЗАПУСК ТС РАЗРЕШЕН” .
Устройство не запускает двигатель автомобиля(т/с)	На дисплее горит надпись “нажать BOOST ” В результате длительного хранения на холоде устройство охладилося. Штатный аккумулятор не исправен.	Напряжение на штатном аккумуляторе ниже 8В. нажмите кнопку BOOST , что бы произвести экстренный запуск. Сделайте не более 3-х попыток запуска, затем поместите устройство в тепло на короткое время. Проверьте Ваш штатный аккумулятор в автомастерской.

5. Комплект поставки

Наименование	количество
1 Устройство	1
2 Адаптер зарядки от сети 220В	1
3 Адаптер зарядки от сети автомобиля	1
4 USB кабель	1
5 Силовые зажимы	1
6 Кейс для хранения	1
Инструкция	1
Гарантийный талон	1

